



LINIA

VICTORIA / GEMINI 18

SYSTEM



SEVROLL®

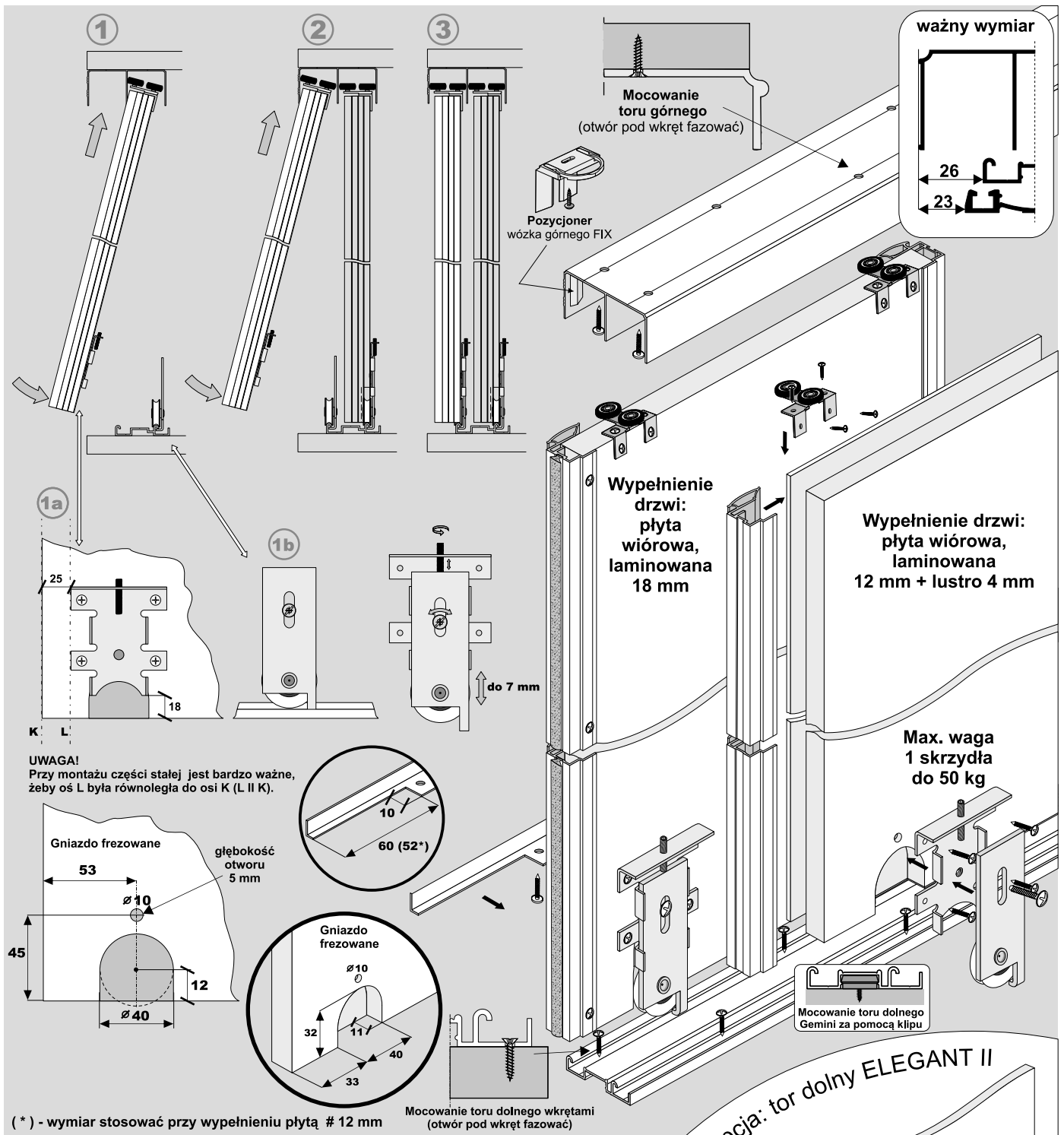

ELEMENTY SKŁADOWE

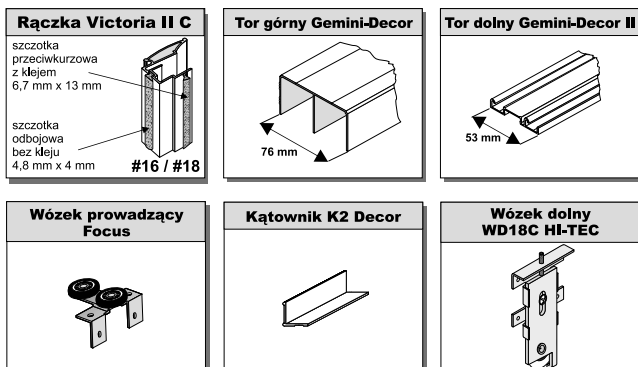

W linii Victoria możemy również zastosować tor dolny **Elegant II** z zaślepką wraz z wózkiem dolnym WD18V HI-TEC. Wylczenia nie ulegają zmianie.

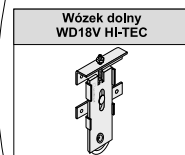

Stoper HI-TEC

Opcja: tor dolny ELEGANT II

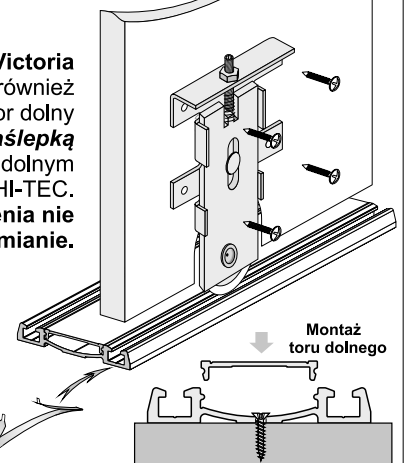



LINIA

VICTORIA / SYSTEM

SYSTEM

GEMINI 18



SEVROLL®

Światło otworu

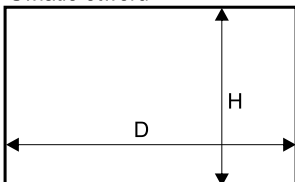

Długość rączki = wysokość skrzydła drzwi

| | | |
|---|---------------------------------|----------------------------------|
| wysokość skrzydła drzwi - h | | $h = H - 42 \text{ mm}$ |
| wysokość skrzydła drzwi przy montażu samodomykaczy | Mini SV25/40/60 SV-25/50 | $h = H - 42 \text{ mm}$ |
| | Top SV60/80, Central SV25/40 | $h = H - 44 \text{ mm}$ |
| wysokość płyty - hp | | $hp = h - 2 \text{ mm}$ |
| szerokość skrzydła drzwi - d | | $d = (D - 3 \text{ mm} + Z) : N$ |
| szerokość płyty #18 - dp | | $dp = d - 22 \text{ mm}$ |
| szerokość płyty #12 - dp _L | | $dp_L = d - 7 \text{ mm}$ |
| długość kątownika - dk | | $dk = d - 48,4 \text{ mm}$ |

| | | | | |
|------------------------|-------|-------|--------|--------|
| ilość skrzydeł - N | 2 | 3 | 4 | 5 |
| szerokość zakładki - Z | 36 mm | 72 mm | 108 mm | 144 mm |

| fasada - 4 skrzydła | |
|---------------------|-------------------------|
| | $d = (D - 3 + 108) : 4$ |
| | $d = (D : 2 + 33) : 2$ |

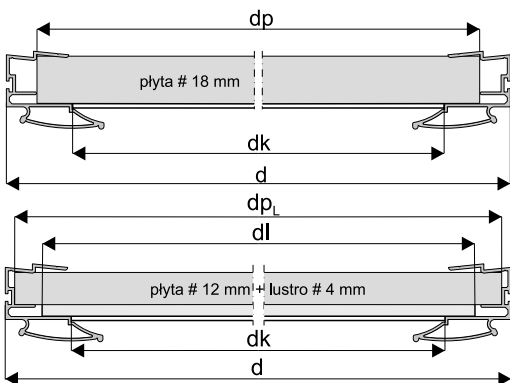

wymiary lustra

| |
|---|
| wysokość lustra - hl = hp - 4 mm |
| szerokość lustra - dl = dp _L - 20 mm |

UWAGA:

przed naklejeniem taśmy dwustronnej, powierzchnie styku płyty z lustrem należy odłuszczyć.

Linia przerywaną zaznaczono miejsca przyklejenia taśmy dwustronnej.

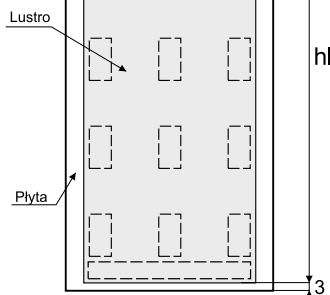

- Przy nabijaniu rączek nie należy dodatkowo stosować kleju montażowego.
- Nabitą rączkę należy przykręcić do płyty wkrętami mocującymi od wewnętrznej strony drzwi.

Sposób montażu rączki i wózka prowadzącego z płytą # 18 mm

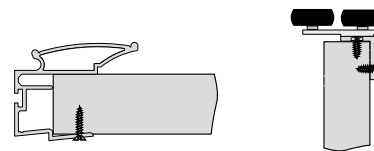

Sposób montażu rączki i wózka prowadzącego z płytą # 12 mm i lustrem 4 mm

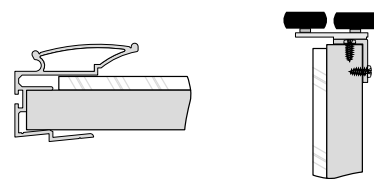

Sposób montażu kątownika K2 decor

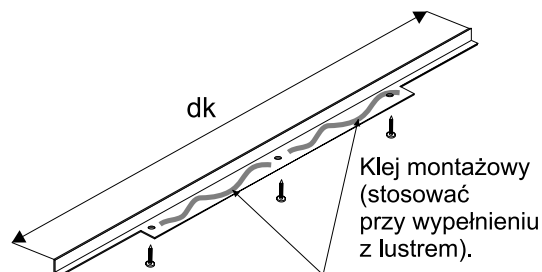
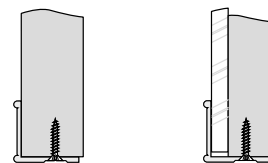
**UWAGA!**

Kątownik musi być przykręcony do płyty minimum trzema wkrętami $\varnothing 3 \times 25$.

UWAGA!

Rączka powinna być o 2 mm dłuższa od wymiaru wysokości płyty.

OSTRZEŻENIE

SEVROLL nie ponosi odpowiedzialności za odkształcenia profili spowodowane odkształcaniem się płyty (w wyniku jej złej jakości, złego składowania, przechowywania w nieodpowiedniej wilgotności).

UWAGA!

Zdejmij folię zabezpieczającą z elementów aluminiowych (rączek, torów, łączników, itp.) przed ich docięciem pod dany wymiar. Zdjęcie folii pozwoli stwierdzić ewentualne wady jakościowe (np. zarysowania).